

# ПАСПОРТ

## ХОМУТЫ БЫСТРОРАЗЪЕМНЫЕ НКВ

ТУ 7326-001-89653663-2022

НКВ.25.01.ПИ

Настоящий паспорт является объединенным эксплуатационным документом хомутов быстроразъемных (далее по тексту «хомуты») НКВ.

Паспорт содержит сведения, необходимые для правильной и безопасной их эксплуатации.

### 1 ОБЩИЕ СВЕДЕНИЯ ОБ ИЗДЕЛИИ

Хомут быстроразъемный

ТУ 7326-001-89653663-2022

НКВ		
Обозначение	D (мм)	Заводской номер

Дата выпуска «\_\_\_» \_\_\_\_\_ 20\_\_ г. Отметка о приемке качества \_\_\_\_\_

### 2 НАЗНАЧЕНИЕ И КОНСТРУКЦИЯ

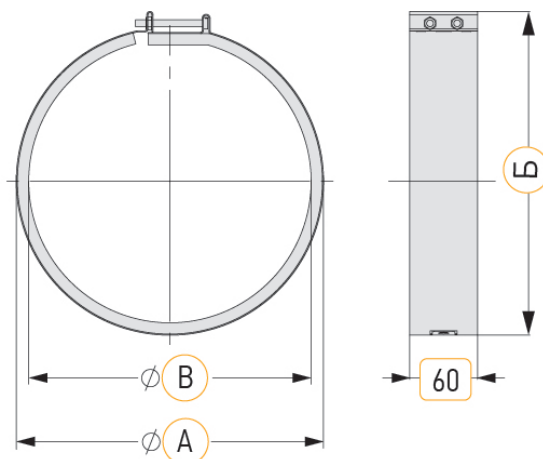

Внешний вид и основные размеры хомутов

Массогабаритные характеристики хомутов

Обозначение	Размеры, мм			Масса, кг
	A	B	B	
НКВ 100	118	148	100	0,24
НКВ 125	145	174	125	0,27
НКВ 160	178	212	160	0,32
НКВ 200	218	253	200	0,39
НКВ 250	268	304	250	0,46
НКВ 315	333	370	315	0,55

Хомуты используются для монтажа круглых канальных вентиляторов ВК и элементов вентиляционных систем круглого сечения. Температура перемещаемого воздуха от  $-40^{\circ}\text{C}$  до  $+70^{\circ}\text{C}$ .

Хомуты устанавливаются непосредственно в круглый канал, соединяя элементы систем вентиляции и кондиционирования воздуха промышленных и общественных зданий. Допускается установка снаружи помещения при соблюдении требований настоящего паспорта.

Хомуты предназначены для эксплуатации в условиях умеренного климата по ГОСТ 15150.

Хомуты изготовлены из листовой оцинкованной стали марки 08ПС, внутренняя сторона покрыта резиновым уплотнителем для герметизации канала.

Хомуты стандартно изготавливаются в шести типоразмерах в зависимости от размеров проходного сечения.

**Примечание:** В конструкцию изделий могут быть внесены изменения, не ухудшающие их потребительских свойств и не учтенные в настоящем паспорте.

### 3 КОМПЛЕКТНОСТЬ ПОСТАВКИ

В комплект поставки входят:

- Хомут – 1 шт.

- Паспорт инструкция по монтажу и эксплуатации НКВ.25.01.ПИ - 1шт. (по запросу)

**Примечание:** Запасные части и инструмент в комплект поставки не входят.

Хомуты поставляются упакованными в стретч-пленку или без упаковки.

### 4 МЕРЫ БЕЗОПАСНОСТИ

4.1. При подготовке к работе хомутов и при их эксплуатации необходимо соблюдать требования безопасности, изложенные в ГОСТ 12.4.021-75 и настоящем паспорте

4.2. Обслуживание и ремонт хомутов необходимо производить только при отключении всех элементов вентиляционной системы от электросети и выключенных автоматах защиты.

4.3. Монтаж должен обеспечивать свободный доступ к местам обслуживания изделий во время эксплуатации.

### 5 МОНТАЖ И ЭКСПЛУАТАЦИЯ

5.1. Монтаж хомутов должен производиться в соответствии с требованиями ГОСТ 12.4.021-75, проектной документации и настоящего паспорта.

5.2. Перед установкой необходимо произвести осмотр хомутов. При обнаружении повреждений, дефектов, полученных в результате неправильной транспортировки или хранения, ввод хомутов в эксплуатацию без согласования с предприятием-продавцом не допускается.

5.3. Хомуты устанавливаются в канал вентиляции, располагать хомут разрешается без индивидуального крепления в любом положении таким образом, чтобы был обеспечен сервисный доступ к болтам.

5.4. Соединение хомутов с воздуховодами осуществляется с помощью болтового соединения, резиновое покрытие, обеспечивает герметизацию соединения. Между соединяемые с помощью хомута элементами обеспечивается регулируемый зазор.

5.5. При установке снаружи помещения необходимо обеспечить защиту хомутов от осадков.

### 6 ТЕХНИЧЕСКОЕ ОБСЛУЖИВАНИЕ

6.1. Техническое обслуживание должно проводиться в соответствии с установленным регламентом работ по обслуживанию вентиляционной системы (установки) в составе которой установлен хомут.

6.2. При осмотре проверяется:

- отсутствие механических повреждений металлического корпуса и резинового покрытия;
- надежность затяжки болтовых соединений и герметичность уплотнений.

### 7 ХРАНЕНИЕ И ТРАНСПОРТИРОВАНИЕ ИЗДЕЛИЯ

7.1. Хомуты консервации не подвергаются.

7.2. Хомуты транспортируются в собранном виде. При транспортировке водным транспортом хомуты упаковываются в ящики по ГОСТ 2991-85 или ГОСТ 10198. При транспортировании в районы Крайнего Севера и труднодоступные районы они упаковываются по ГОСТ 15846-2002.

7.3. Хомуты могут транспортироваться любым видом транспорта, обеспечивающим их сохранность и исключающим механические повреждения, в соответствии с правилами перевозки грузов действующим на транспорте используемого вида.

7.4. Хомуты следует хранить в помещении, где колебания температуры и влажности воздуха несущественно отличаются от колебаний на открытом воздухе (например, палатки, металлические хранилища без теплоизоляции).

### 8 ВЫВОД ИЗ ЭКСПЛУАТАЦИИ И УТИЛИЗАЦИЯ

Срок службы хомутов 7 лет.

По окончании срока службы изделие должна быть доставлено в специализированную организацию занимающуюся утилизацией промышленного оборудования.

При отсутствии данной организации следует разобрать его на отдельные компоненты по типу металла (корпус – сталь, и т. п.) и сдать в пункт приема металлолома.

Демонтаж и разборка изделия должны осуществляться квалифицированным персоналом.



### 9 СВЕДЕНИЯ О РЕКЛАМАЦИЯХ

9.1 Приемка по качеству и количеству производится при передаче товара.

Ответственность за проверку состояния оборудования лежит на Грузополучателе.

При получении оборудования следует убедиться в том что:

- Полученное оборудование соответствует заказу и сопроводительным документам.
- Нет никаких наружных механических повреждений.

9.2 Если при доставке товара транспортной компанией в адрес Грузополучателя были выявлены повреждения:

- Произвести разгрузку прибывшего груза и приемку на складе Грузополучателя совместно с водителем (экспедитором).

- Составить коммерческий акт о количестве поврежденного/недоставленного груза, указав в нем причины повреждения/недостачи. Акт должен быть подписан водителем (экспедитором) и уполномоченным представителем грузополучателя.

- Сделать запись во всех экземплярах товарно-транспортных накладных о повреждении/недостаче груза и о составлении акта (для СМР в графе номер 24).

- Необходимо направить Поставщику копию составленного двухстороннего акта, с описанием сведений о повреждениях, заказным письмом в течение 48 часов (2-х рабочих дней) с момента поставки.

**ВНИМАНИЕ!** Если Покупатель своевременно не предъявил рекламацию о недостатках оборудования, считается, что он принял оборудование без претензий к его качеству.

9.3. При обнаружении несоответствия качества, комплектности и т.п. потребитель обязан вызвать представителя предприятия-продавца для рассмотрения претензии и составления акта приемки продукции по качеству, который является основанием для решения вопроса о правомерности предъявляемой претензии.

9.4. При нарушении потребителем (заказчиком) правил транспортирования, приемки, хранения, монтажа и эксплуатации изделий претензии по качеству не принимаются.

## 10 ГАРАНТИЙНЫЕ ОБЯЗАТЕЛЬСТВА

Предприятие изготовитель гарантирует соответствие изделий требованиям технических условий при соблюдении потребителем правил эксплуатации, транспортирования, хранения и монтажа.

Гарантийный срок – 36 месяцев со дня продажи изделия, если иное не предусмотрено договором поставки или спецификацией.

По вопросам обеспечения гарантийных обязательств обращаться в Сервис (Московская область, п. Горки Ленинские, промзона «Технопарк», Инновационный проезд, д. 8).

Телефон "горячей линии": 8 (800) 707-52-56, доб. 3. Электронная почта: [service@vertro.ru](mailto:service@vertro.ru).

Гарантия не распространяется и может быть аннулирована в следующих случаях:

- монтажа с нарушением требований настоящего паспорта и/или лицами не обладающими достаточной квалификацией для проведения данного вида работ;

- нарушения условий эксплуатации, прописанных в данном паспорте;

- отсутствия регулярного технического обслуживания;

- выполнения потребителем или иной организацией, кроме указанной в выше, ремонта, частичной или полной разборки оборудования, а также его элементов без письменного согласования данных действий с Сервисным центром;

- на замену расходных материалов, износ которых происходит в виду нормальной эксплуатации оборудования;

- на оборудование вышедшее из строя по причине наступления форс-мажорных обстоятельств не зависящих от Предприятия изготовителя;

- на оборудование работающее некорректно по причине нарушения условий эксплуатации предусмотренных настоящим паспортом и начальными расчетными характеристиками.

На изделиях допускаются и не являются гарантийным случаем незначительные дефекты поверхности: потертости, поверхностные царапины, не нарушающие цинковое покрытие, следы пассивации металла и/или белого налета от высохшей влаги, которые удаляются при помощи протирки ветошью, смоченной в растворителе или масле, не влияющие на нормальную работу изделия.

Обязательной сертификации не подлежит.



**11 СВИДЕТЕЛЬСТВО О ПРОДАЖЕ**

Штамп поставщика
Дата продажи:

**12 ОТМЕТКИ О РЕМОНТЕ**

№	НАИМЕНОВАНИЕ РАБОТ	ПРИМЕЧАНИЕ
1	ДАТА:	
2	ДАТА:	
3	ДАТА:	

**ООО «ВЕРТРО»**  
117556, г. Москва, Симферопольский бульвар, 3  
тел.: 8 (800) 707-52-56 (бесплатно по РФ)  
[www.vertro.ru](http://www.vertro.ru)