



**УСТАНОВКИ ЦЕНТРАЛЬНЫЕ
СЕКЦИОННЫЕ
AVL26000 – AVL79000**

ТУ 28.25.12-100-89653663-2019

Паспорт



EAC

AVL.L.22.1

Содержание

1. ОБЩИЕ СВЕДЕНИЯ ОБ ИЗДЕЛИИ	3
2. НАЗНАЧЕНИЕ	4
3. ОСНОВНЫЕ ТЕХНИЧЕСКИЕ ДАННЫЕ	4
4. КОМПЛЕКТ ПОСТАВКИ	11
5. КОНСТРУКЦИЯ, МАТЕРИАЛЫ И ПРИНЦИП РАБОТЫ	15
6. ТРАНСПОРТИРОВКА И ХРАНЕНИЕ	16
7. ПОРЯДОК ПРИЕМКИ.....	17
8. СВЕДЕНИЯ ОБ ОБЯЗАТЕЛЬНОЙ СЕРТИФИКАЦИИ	17
9. ГАРАНТИЙНЫЕ ОБЯЗАТЕЛЬСТВА.....	17
10. СВЕДЕНИЯ О РЕКЛАМАЦИЯХ	18
11. ВЫВОД ИЗ ЭКСПЛУАТАЦИИ И УТИЛИЗАЦИЯ.....	18
ОТМЕТКИ О РЕМОНТЕ	19
СВИДЕТЕЛЬСТВО О ПРОДАЖЕ.....	20

Настоящий паспорт является объединенным эксплуатационным документом установок (далее по тексту «кондиционеры») AVL 26000 ÷ AVL 79000.

Паспорт содержит сведения, необходимые для правильной и безопасной эксплуатации кондиционеров и поддержания их в исправном состоянии.

1. ОБЩИЕ СВЕДЕНИЯ ОБ ИЗДЕЛИИ

Установка AVL _____

_____ ТУ 28.25.12-100-89653663-2019

Исполнение: стандартное / наружное («крышное»)

Дополнительное оснащение: _____

Заводской номер _____ Дата выпуска _____

Отметка о приемке _____ « _____ » _____ г.
качества

Характеристика	Значение
Потребляемая мощность вентилятора из сети, кВт	
Напряжение питания электродвигателя вентилятора, В	
Рабочая частота тока вентилятора, Гц (для частотного регулятора)	
Заводской номер электродвигателя (основной/резервный при наличии резервного)	
Производительность кондиционера по воздуху, м ³ /ч	
Сторона обслуживания (по ходу воздуха)	
Общая масса изделия, кг	

2. НАЗНАЧЕНИЕ

Кондиционеры применяются в системах вентиляции и кондиционирования зданий и помещений общественного и производственного назначения, к которым предъявляются определенные требования по комфортным или технологическим параметрам и используются для очистки, подогрева, охлаждения и смешивания воздуха или других невзрывоопасных газовых смесей с температурой от -40 до +40°С, агрессивность которых по отношению к углеродистым сталям обыкновенного качества не выше агрессивности воздуха, не содержащих липких веществ, волокнистых и абразивных материалов, с содержанием пыли и других твердых примесей не более 100 мг/м³.

Кондиционеры монтируются в систему вентиляции и кондиционирования воздуха промышленных и общественных зданий. Допускается установка стандартного исполнения снаружи помещения, но с обязательным навесом от попадания влаги.

Кондиционеры стандартного исполнения эксплуатируются в условиях умеренного (У) климата 3-й категории размещения по ГОСТ 15150. При условии обеспечения защиты от воздействия внешних климатических факторов (навес и т.п.) – категории У2. Кондиционеры «крышного» исполнения могут эксплуатировать в условиях умеренного климата 1-ой категории размещения.

Если к кондиционеру предъявляются повышенные требования по сейсмостойчивости необходимо закрепить его жестко на опоре (без амортизаторов) или установить амортизаторы с возможностью фиксации на опоре.

3. ОСНОВНЫЕ ТЕХНИЧЕСКИЕ ДАННЫЕ

Кондиционеры изготавливаются в пятнадцати типоразмерах в зависимости от размеров проходного сечения. Каждому типоразмеру соответствуют различные варианты комплектаций в зависимости от наборов функциональных блоков по требованию заказчика.

Технические данные кондиционеров приведены в таблице 3.1.1 и 3.1.2.

Массо-габаритные параметры секций и моноблоков приведены в таблицах 3.2.1, 3.2.2, 3.3.1 и 3.3.2.

Описание крышного исполнения кондиционеров приведено в таблице 3.4.

Таблица 3.1.1. Максимальные значения основных технических параметров кондиционеров

Типоразмер кондиционера	26000	34000	39000	49000	65000	79000
Производительность вентилятора, м ³ /час	26000	34000	39000	49000	65000	79000
Потребляемая мощность, кВт	18,5	22,0	22,0	30,0	45,0	45,0

Максимальное давление, развиваемое вентилятором: 2000 Па;

Максимальная скорость потока воздуха в проходном сечении: 4 м/с.

Таблица 3.2.1. Габаритные параметры секций кондиционеров

Размер, мм	Типоразмер кондиционера					
	26000	34000	39000	49000	65000	79000
A	1340	1560	1670	1850	2390	2390
B	1270	1495	1610	1880	1880	2320
C*	1436	1656	1766	1946	2486	2486
H	1366	1591	1706	1976	1976	2416
H₁	1466	1691	1806	2076	2076	2516
H₃	100					
L	См. таблицу 3.3.1					

* - размер «С» не учитывает установку на корпусе секции ручек съёмных панелей (со стороны обслуживания) и стяжек секций, а также выступание из корпуса труб коллекторов теплообменников и других мелких элементов конструкции.

Примечания к таблицам 3.3.1, 3.3.2:

В* и **Н*** - межцентровые расстояния отверстий крепления, мм;

В*¹ и **Н*¹** – размеры проходного сечения заслонок в свету, мм;

М – транспортировочная масса функционального блока без тары и упаковки, кг.

В таблице указаны максимальные длины функциональных блоков. Для электронагревателей даны длина и масса исполнений, выполненных в одном корпусе. Некоторые исполнения предусматривают использование двух и более электронагревателей, соответственно, увеличивается и общая длина функционального блока. Масса секций А и G даны без учета массы дверей. Массы и длины изделий, изготавливаемых по спецзаказу, могут отличаться от указанных в таблице.

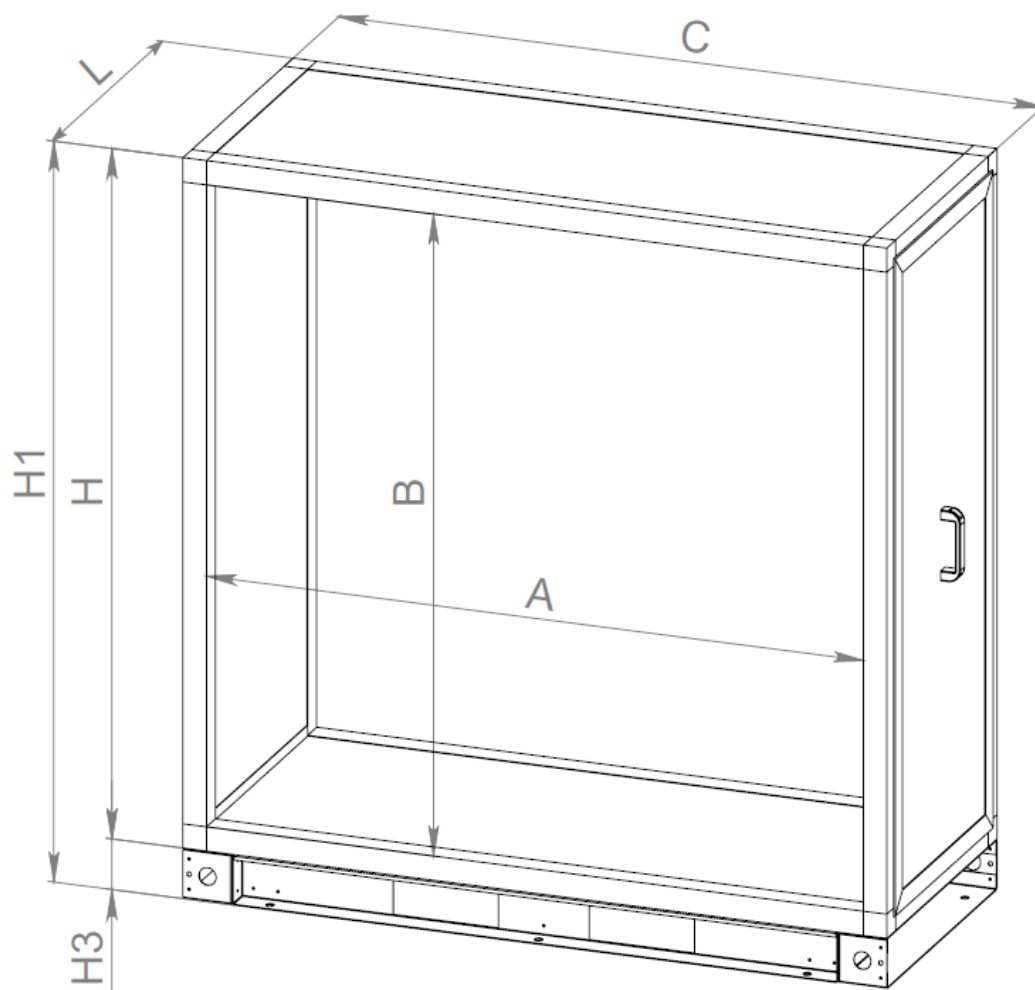

Примечание: В состоянии поставки секции имеют отличные от табличных размеров габариты за счет установки на секции транспортировочных брусков и монтажа коммутационных элементов на штатные места (гибкие вставки и заслонки).

Таблица 3.3.1. Номенклатура, длина (L, мм) и масса (M, кг) функциональных блоков.

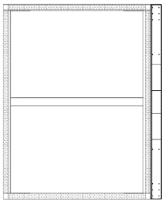
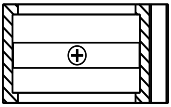
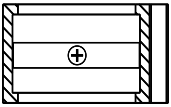
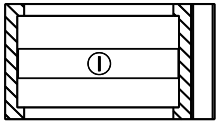
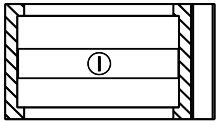
Обозначение	Наименование	Изображение	ПАРАМЕТР	Типоразмер					
				26000	34000	39000	49000	65000	79000
A	Секция		L	2146					
			M max	174.9	200.3	212.6	237	284.7	306.9
G	Секция под вент-блок		L	1596					
			M max	145.9	165.1	174.8	193.7	321.8	325.5
N2	Нагреватель водяной (двухрядный)		L	396					
			M	43	67	80	96	111	146
N3	Нагреватель водяной (трехрядный)		L	396					
			M	48	86	95	113	132	166
C1	Охладитель (водяной)		L	596					
			M	79	116	144	175	214	280
C2	Охладитель (фреоновый)		M	75	111	139	171	209	275

Продолжение табл. 3.3.1

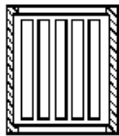
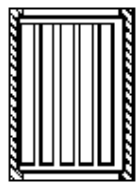
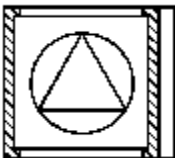
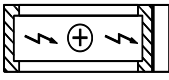
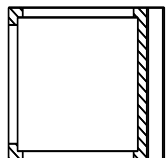
Обозначение	Наименование	Изображение	ПАРАМЕТР	Типоразмер						
				26000	34000	39000	49000	65000	79000	
H1	Шумоглушитель укороченный		L	846						
			M	66.1	85.9	101.9	129	164.1	199.2	
H2	Шумоглушитель нормальный		L	1096						
			M	115.2	150.2	178.6	226.7	288.5	351.2	
V	Вентблок		L	1596						
			M	min	153	178	199	223	377	493
				max	299	390	396	411	861	877
E	Электронагреватель		L	846						
			M	min	37.5	54.5	59.4	70.6	93.2	97.1
				max	109	150.2	190	229.6	311.6	325.6
W	Секция смешенная		Lmax	1596						
			M	min	106.2	161.5	174.9	200.4	-	-
				max	161.5	231	251.8	291.8	-	-

Продолжение табл. 3.3.1

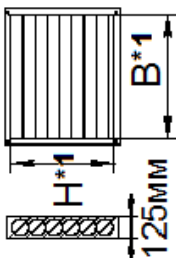
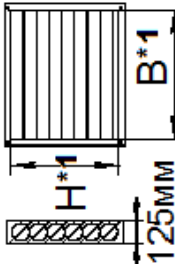
Обозначение	Наименование	Изображение	ПАРАМЕТР	Типоразмер						
				26000	34000	39000	49000	65000	79000	
К1	Заслонка торцевая		V*1	1340	1560	1670	1850	2390	2390	
			H*1	1010	1210	1310	1510	1510	1710	1710
			M	29	36	40	48	64	12	12
К2	Заслонка верхняя		V*1	1340	1560	1670	1850	2390	2390	
			H*1	1010	1010	1010	1010	1010	1510	1510
			M	29	31	33	37	46	64	64

Окончание табл. 3.3.1

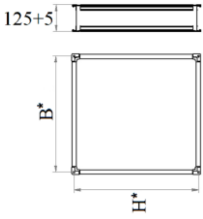
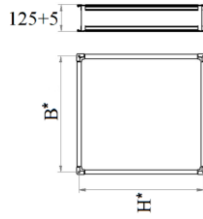
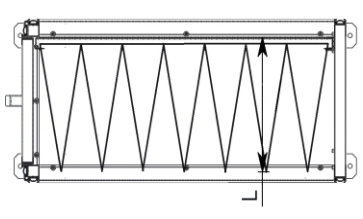
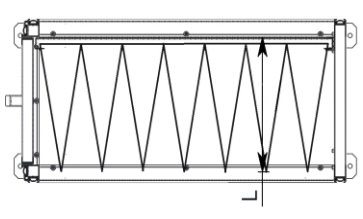
Обозначение	Наименование	Изображение	ПАРА-МЕТР	Типоразмер					
				26000	34000	39000	49000	65000	79000
B1	Гибкая вставка		B*	1404	1624	1734	1914	2456	2456
			H*	1040	1240	1340	1540	1740	
			M	18	21	23	26	32	39
B2	Гибкая вставка		B*	1404	1624	1734	1914	2456	2456
			H*	1040	1040	1040	1040	1040	1540
			M	12	12	13	14	20	22
F3 F4	Фильтр карманный грубой очистки		L	596					
			M	19	21	22	24	28	31
F5 F6 F7 F8 F9	Фильтр карманный тонкой очистки		L	1096					
			M	20	22	23	25	29	32

По заказу возможно изготовление кондиционера в так называемом «крышном» исполнении для установки снаружи помещения на открытом воздухе (например, на крыше здания). При этом на него монтируется крыша и козырек на входном (выходном) отверстии для воздуха, состоящий в зависимости от конструкции из одного или нескольких коробов с защитной сеткой.

Подробное описание его конструкции приведено в инструкции по эксплуатации. В таблице 3.4 приведен размер изменения общего габарита кондиционера в крышном исполнении.

Таблица 3.4 Основные характеристики защитных козырьков

	Типоразмер	26000	34000	39000	49000	65000	79000
	А, мм	455	540	585	670	670	755

4. КОМПЛЕКТ ПОСТАВКИ

Кондиционеры поставляются в виде набора секций (при заказе секций в разобранном виде их детали поставляются россыпью в ящичной упаковке), готовых к установке. Заказываемая автоматика управления поставляется отдельно.

В цену поставки секций кондиционера в разобранном виде не входит стоимость сборки или шеф-монтажа.

Спецификация комплекта поставки приведена в таблице 4.1.

Примечание: Запасные части и инструмент в комплект поставки не входят.

Таблица 4.1 Спецификация комплекта поставки

Наименование	Количество	Примечание
Паспорт AVL.L.22.1	1	Документация вложена в секции вентилятора
Руководство по монтажу и эксплуатации РЭ-AVL(D).22.1	1	
Формуляр ФО-AVL.22.1 (по требованию заказчика)	1	
Набор функциональных блоков в моноблоке	по заказу	
Комплект кабельных вводов	см. табл.4.2	В секции вентблока
Комплект крепежа для стяжек секций (количество дано на одну стяжку)		
Болт М8х20.56.019 ГОСТ 7798-70	2	
Гайка М8-6Н.8.019 ГОСТ 5915-70	2	
Шайба А 8.01.019 ГОСТ 11371-78	4	
Шайба 8.65Г.019 ГОСТ 6402-70	2	

Комплект крепежа для основания секций (количество дано на соединение между собой двух секций)		
Болт М8х40.88.019 ГОСТ 7798-70	2	
Гайка М8-6Н.8.019 ГОСТ 5915-70	2	
Шайба А 8.01.019 ГОСТ 11371-78	4	
Шайба 8.65Г.019 ГОСТ 6402-70	2	

Таблица 4.2. Спецификация кабельных вводов на один вентблок в составе установки

Мощность двигателя, кВт		5,5	7,5/11	15/18,5/22,5	30/37	45
Кабельный ввод EPDM	М 16	14	10	10	10	10
	М 20		4			
	М 25			4		
	М 32				4	
	М 40					4

Примечание: Если в установке более одного вентблока, то на каждый из них поставляются по 4 кабельных ввода (с размерами сечений согласно табл. 5.2) и 10 кабельных вводов М16.

Таблица 4.2.1. Спецификация дополнительных кабельных вводов на секцию электрического нагревателя в составе установки

Мощность нагревателя, кВт		6	7,5	12	15	22,5	30	45	60	75	90	120	150	180	240
Кабельный ввод EPDM	М 20	4	4	4	4	4	4								
	М 25							4							
	М 32								4		8	8	8	8	8
	М 40									4					
	М 50														

Таблица 4.3. Спецификация уплотнительной ленты в метрах на 1 периметр соединения секций

Типоразмер секции	26000	34000	39000	49000	65000	79000
Длина периметра секции, м	5,2	6,1	6,6	7,5	8,5	9,4

Примечание:

1. Между первым и вторым этажами установки уплотнительная лента не клеится.
2. Общая длина уплотнительной ленты рассчитывается исходя из типоразмера и количества стыков секций в установке.

Пример маркировки и компоновки кондиционера:

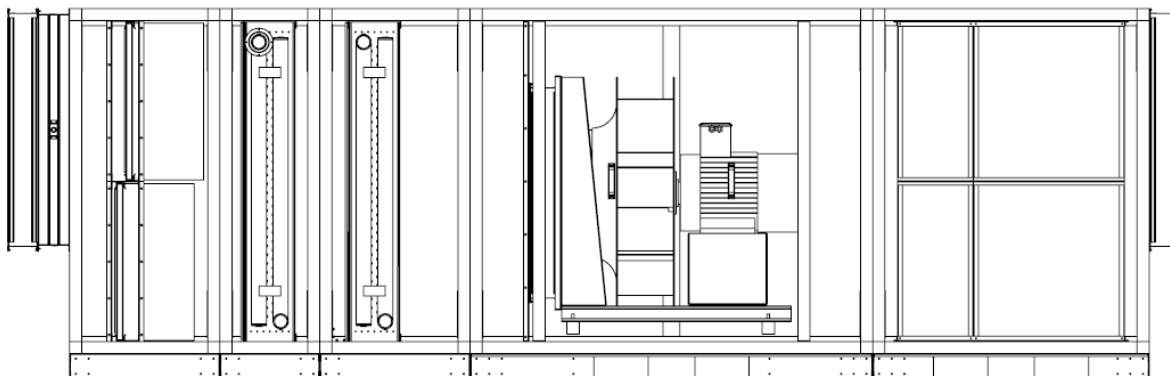

AVL26000P/B1/K1/G42.F3/G41.N2/G41.C2/ G45.V40-04x30/G44.H2/B1

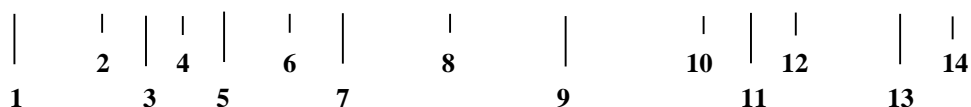

- | | |
|---|--|
| 1. Обозначение кондиционера | 8. Блок водяного нагрева (2 - рядность нагревателя) |
| 2. Типоразмер кондиционера (26000, 34000, 39000, 49000, 65000, 79000) | 9. Блок охладителя (С1 – водяного; С2 – фреонового) |
| 3. Исполнение—сторона обслуживания по ходу воздуха (L-левое, P-правое) | 10. Маркировка рабочего колеса |
| 4. Гибкая вставка | 11. Мощность электродвигателя по паспорту, кВт |
| 5. Заслонка | 12. Обороты эл. двигателя по паспорту в минуту (x100) |
| 6. Типоразмер секции: (А – без вентблока, G – с вентблоком) | 13. Шумоглушитель (Н1 - укороченный; Н2 – нормальный) |
| 7. Фильтр (3 – степень очистки) | 14. Гибкая вставка |

Примечание: Цифра после обозначения секции (А или G) означает её типоразмер по длине.

Таблица 4.4 Условные обозначения секций кондиционера

Условное обозначение	Наименование секции
	Вентилятор
	Вентилятор с выхлопом вверх
	Воздушный клапан
	Фильтр
	Водяной нагреватель
	Электрический нагреватель
	Водяной охладитель
	Фреоновый охладитель (испаритель)
	Промежуточная секция
	Шумоглушитель
	Секция смешения
	Гликолевый рекуператор (охладитель / нагреватель)
	Секция увлажнителя (сотовый / форсуночный/ паровой)

5. КОНСТРУКЦИЯ, МАТЕРИАЛЫ И ПРИНЦИП РАБОТЫ

Кондиционеры представляют собой набор последовательно размещенных функциональных блоков. Набор и размещение блоков - различное и зависит от технических требований, предъявляемых к изделию, месту его установки. Их использование позволяет сформировать кондиционер для конкретного помещения и параметров воздушной среды.

Корпуса секций представляют собой жесткую каркасную конструкцию, выполненную из алюминиевого профиля, состыкованного стальными уголками с полипропиленовыми заглушками, установленную на стальных оцинкованных опорах. Каркас облицован сэндвич-панелями.

Трехслойные сэндвич-панели представляют собой легкую конструкцию, состоящую из двух стальных оцинкованных листов с пенополиуретановым наполнителем между ними. Пенополиуретан является негорючим материалом, теплопроводность которого в два раза меньше, чем у минеральной ваты или стекловолна. Использование вышеуказанных материалов обеспечивает высокую стойкость данной конструкции к атмосферным воздействиям.

В конструкции предусмотрены быстросъемные сервисные панели для проведения ремонтных и профилактических работ, которые оснащаются ручками и специальным уплотнением.

Все внутренние металлические элементы конструкции секций выполнены из листовой оцинкованной стали. Крепежные элементы: заклёпки – алюминиевые, остальные метизы – оцинкованные.

В основе концепции разработки кондиционеров лежит принцип использования "свободного колеса" в вентиляторной секции агрегата. В кондиционерах применены рабочие колеса с назад загнутыми лопатками, установленные непосредственно на валу асинхронного трехфазного электродвигателя. Пуск и управление электродвигателем производится (в зависимости от выбранной комплектации) либо посредством частотного регулятора оборотов, либо посредством устройства двухступенчатого (плавного) запуска (для двигателей малой мощности возможен прямой электромонтаж).

При необходимости секции кондиционеров могут дополнительно оснащаться различными конструктивными доработками и дополнениями (элементы из нержавеющей стали, сервисные выключатели вентиляторов, сервоприводы заслонок, съёмные панели на петлях и т.п.).

По заказу секция вентилятора может быть дополнена сервисным выключателем вентилятора, его функцией является только экстренное отключение электродвигателя при аварии или как предохранитель случайного запуска при сервисном обслуживании.

Примечание: В конструкцию кондиционеров могут быть внесены изменения, не ухудшающие его потребительских свойств и не учтенные в настоящем паспорте.

ВАЖНО!!! Не допускается установка одного кондиционера на другой без согласования с заводом-изготовителем.

6. ТРАНСПОРТИРОВКА И ХРАНЕНИЕ

6.1. Установки транспортируются в разобранном виде (по секциям и/ или моноблокам). При поставке секции упаковываются в стретч-пленку или целлофан и при необходимости устанавливаются на деревянные паллеты.

Условия транспортирования:

- в части воздействия климатических факторов должны соответствовать условиям хранения 6 (ОЖ2) по ГОСТ 15150-69.

- в части воздействия механических факторов - средние С(2) по ГОСТ Р 51908-2002.

6.2. При транспортировке водным транспортом секции дополнительно необходимо упаковывать в ящики по ГОСТ 2991 или ГОСТ 10198 в зависимости от веса секций. При транспортировании в районы Крайнего Севера и труднодоступные районы секции необходимо упаковывать по ГОСТ 15846.

Примечание: Дополнительная упаковка при необходимости производится самостоятельно заказчиком или его транспортной компанией.

6.3. Секции могут транспортироваться любым видом транспорта, обеспечивающим их сохранность и исключающим механические повреждения, в соответствии с правилами перевозки грузов, действующим на транспорте используемого вида.

6.4. При погрузке (выгрузке) и монтаже корпуса секций их необходимо располагать на вилах 1 погрузочного приспособления (машины) с опорой на них всей поверхностью дна (вилы должны выступать за габарит корпуса секции), чтобы избежать повреждения нижних панелей.

6.5. Подъем секций краном осуществляется на тросах (стропах) 2 согласно схеме, представленной на рисунке. Перед подъемом секций убедитесь в том, что все панели корпуса надежно закреплены. Поднимайте и опускайте их с соблюдением всех мер предосторожности. Наклон и сотрясения могут повредить оборудование и нарушить его рабочие характеристики.

ВАЖНО!!! Необходимо учитывать, что секции могут иметь смещенный центр тяжести и учитывать это во избежание их сваливания при подъеме и опускании, при подъеме и перемещении секций не допускается воздействие резких ударных и боковых нагрузок на их корпус.

6.6. Запрещается поднимать и двигать секции за присоединительные патрубки теплообменников и другие навесные компоненты. Запрещается толкать секции или сдвигать их рычагом, прилагая силу к любой из деталей корпуса.

6.7. Секции следует хранить в помещении (или под навесом), где колебания температуры и влажности воздуха несущественно отличаются от колебаний на открытом воздухе (например, палатки, металлические хранилища без теплоизоляции) в соответствии с условиями хранения 6 (ОЖ2) по ГОСТ 15150-69.

6.8. Секции кондиционера консервации не подвергаются.

7. ПОРЯДОК ПРИЕМКИ

При получении оборудования следует убедиться в том, что:

- тип и комплектность оборудования соответствуют заказу и сопроводительным документам;

- отсутствуют наружные механические повреждения оборудования;

Если при доставке товара транспортной компанией в адрес Грузополучателя были выявлены повреждения, то необходимо:

- произвести разгрузку прибывшего груза и приемку на складе Грузополучателя совместно с водителем (экспедитором);

- составить коммерческий акт о количестве поврежденного/недоставленного груза, указав в нем причины повреждения/недостачи (акт должен быть подписан водителем (экспедитором) и уполномоченным представителем грузополучателя);

- сделать запись во всех экземплярах товарно-транспортных накладных о повреждении/недостаче груза и о составлении акта (для CMR в графе номер 24);

- необходимо направить Поставщику копию составленного двухстороннего акта, с описанием сведений о повреждениях, заказным письмом в течение 48 часов (рабочие дни) с момента поставки;

При нарушении организацией-потребителем правил транспортирования, приемки, хранения, монтажа и эксплуатации оборудования претензии по качеству не принимаются.

В целях сохранения физической и функциональной целостности оборудования, все действия по хранению и перемещению на территории организации-потребителя, должны быть выполнены в соответствии с действующими нормами.

8. СВЕДЕНИЯ ОБ ОБЯЗАТЕЛЬНОЙ СЕРТИФИКАЦИИ

Продукция соответствует всем национальным, международным стандартам, требованиям Законодательства РФ и техническими регламентами Таможенного союза.

Регистрационный номер декларации о соответствии действующим регламентам ТР ТС 004/2011, ТР ТС 010/2011 и ТР ТС 020/2011:

ЕАЭС N RU Д-RU.BE02.B.03592/19 от 14.06.2019 г.

Регистрационный номер сертификата соответствия требованиям ГОСТ 17516.1-90, ГОСТ 30546.1-98, ГОСТ 30546.2-98 и ГОСТ 30456.3-98 в части сейсмостойкости и сейсмических воздействий до 9 баллов по MSK-64:

РОСС RU.32001.04ИБФ1.ОСП09.06343 от 23.12.2020 г.

9. ГАРАНТИЙНЫЕ ОБЯЗАТЕЛЬСТВА

Предприятие изготовитель гарантирует соответствие изделий требованиям технических условий при соблюдении потребителем правил эксплуатации, транспортирования, хранения и монтажа.

Гарантийный срок – **36** месяцев со дня продажи изделия.

По вопросам обеспечения гарантийных обязательств обращаться в Сервисный центр (Московская область, Ленинский район, п. Горки Ленинские, промзона «Технопарк», Инновационный проезд, д. 8). Электронная почта: service@vertro.ru.

Телефон “Горячей линии”: 8-800-707-52-56, доб. 3

Оборудование снимается с гарантии в случае выполнения потребителем или иной организацией, кроме уполномоченных представителей сервисной службы завода-изготовителя, ремонта, частичной или полной разборки оборудования, а также его элементов без письменного согласования данных действий с Сервисным центром.

10. СВЕДЕНИЯ О РЕКЛАМАЦИЯХ

10.1. Приемка продукции производится потребителем в соответствии с «Инструкцией о порядке приемки продукции производственно-технического назначения и товаров народного потребления по качеству» если иные условия не предусмотрены договором поставки.

10.2. При обнаружении несоответствия качества, комплектности и т.п. потребитель обязан вызвать представителя предприятия-продавца для рассмотрения претензии и составления акта приемки продукции по качеству, который является основанием для решения вопроса о правомерности предъявляемой претензии.

10.3. При нарушении потребителем (заказчиком) правил транспортирования, приемки, хранения, монтажа и эксплуатации кондиционера претензии по качеству не принимаются.

ВНИМАНИЕ! Во избежание недопонимания, при заказе деталей и/или запчастей по гарантийной или штатной замене рекомендуется для заказа указать их обозначение в инструкции по монтажу и эксплуатации (или фотографические изображения) и предоставить заводской номер кондиционера.

11. ВЫВОД ИЗ ЭКСПЛУАТАЦИИ И УТИЛИЗАЦИЯ

При условии соблюдения предписаний относительно транспортировки, хранения, монтажа и эксплуатации ожидаемый срок службы кондиционера составляет 10 лет.

По окончании срока службы, кондиционер должен быть доставлен в специализированную организацию, занимающуюся утилизацией промышленного оборудования.

При отсутствии данной организации следует выполнить следующее:

- собрать хладагент и компрессорное масло из контуров фреоновых воздухоохладителей и направить их в специализированную организацию по утилизации;

- разобрать кондиционер на отдельные компоненты по типу металла (трубопроводы и теплообменники – медь, каркас секций – алюминий, основания, листы обшивки панелей и др. оборудование – сталь и т. п.) и сдать в пункт приема металлолома;

Демонтаж и разборка агрегата должны осуществляться квалифицированным персоналом при полном отключении его от электропитания.

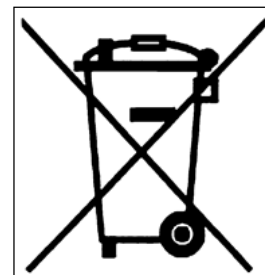

ОТМЕТКИ О РЕМОНТЕ

№	НАИМЕНОВАНИЕ РАБОТ	ПРИМЕЧАНИЕ
1		
ДАТА:		
2		
ДАТА:		
3		
ДАТА:		

СВИДЕТЕЛЬСТВО О ПРОДАЖЕ

Продано

(наименование организации продавца)

(адрес, телефон, тел./факс)

ДАТА ПРОДАЖИ

ШТАМП ОРГАНИЗАЦИИ

ОТМЕТКА ДИЛЕРА



ООО «ВЕРТРО»

117556, г. Москва, Симферопольский бульвар, 3
тел.: **8 (800) 707-52-56** (бесплатно по РФ)

www.vertro.ru